

**ZAHORANSKY  
GROUP**



**Verpackungsmaschinen**



**Z.PACK**



## Mit Herz und Erfahrung zur Spitzentechnologie

ZAHORANSKY steht für mehr als ein Jahrhundert der Leidenschaft und Begeisterung für Technologie, angefangen bei den ersten Stopf- und Abschermaschinen für Bürsten im Jahr 1902. Vor über 30 Jahren lieferte das Unternehmen die ersten Verpackungsanlagen aus. Aus der Tradition heraus fertigte man zunächst Verpackungsmaschinen für Zahnbürsten. Heute bietet ZAHORANSKY Hochleistungsanlagen zur Verpackung verschiedenster Produkte sowie individuelle Beratung und einen Rundum-Service in diesem Bereich.



*Gemeinsam die richtigen Schritte gehen – vom Prototyp bis hin zum fertigen Anlagenkonzept*



Z.PACK 8



*Trennen der Blister durch Rundmesser*

# Unser Leistungsspektrum



Flexibilität, Produktivität und Wirtschaftlichkeit – die Verpackungsmaschinen Z.PACK von ZAHORANSKY für Blister- oder Kartonverpackungen stehen für deutsche Markenqualität und Präzision beim Tiefziehen, Siegeln und Stanzen. Einfache Formatwechsel bieten Ihnen die Vielseitigkeit, die Sie brauchen. Kombiniert mit hohen Ausstoßmengen und den geringen Werkzeugkosten sorgen die verschiedenen Modelle von Z.PACK Blister und Z.PACK Cartoner für eine effiziente und sichere Verpackung Ihrer Produkte.



Klappblister



Kartonzuführung



- Einfache Formatwechsel
- Hohe Verpackungsleistung
- Effiziente Prozesse



Z.PACK 4



Transportkette



Rollenständer



Schnellwechselsystem



## Individuelle Anforderungen gestalten das Anlagenkonzept

Um zu garantieren, dass Ihre Z.PACK-Verpackungslinie mit höchster Produktivität läuft und Ihre Qualitätsansprüche erfüllt, beraten wir Sie gerne. Ausgehend vom individuellen Prototyping gestalten wir gemeinsam die gesamte Prozesskette: die Maschine, das Konzept, die optimale Linienführung und eine passende Steuerungslösung.

### Blisterentwicklung/ Prototyping

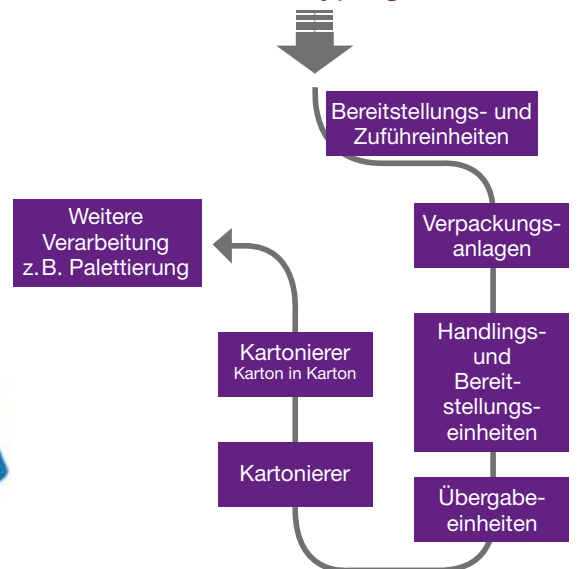

Vom Prototyping zum Anlagenkonzept

## Branchen

- Kosmetik
- Werkzeuge
- Elektrogeräte
- Rasierapparate
- Schreibwaren
- Medizinische Produkte
- Batterien
- Zahnbürsten
- Glühlampen

## Ihre Komplettlösung mit ZAHORANSKY Systemtechnik

Entscheiden Sie sich für die Komplettlösung aus einer Hand. Die ZAHORANSKY Systemtechnik bindet die Verpackungsmaschine in komplette Produktionsanlagen ein. Wir entwickeln individuelle Lösungen für das Zusammenspiel der Systemkomponenten – von der Spritzgussform über das Granulat bis zum verpackten und palettierten Produkt.

Angefangen bei Beratung und Projektmanagement geht der Service weit über die Inbetriebnahme der kompletten Fertigungslinie hinaus. Sie profitieren dabei von unserem Know-how im Bereich verschiedenster Systemkomponenten wie z. B. Formenbau, Automatisierungs-, Steuerungs- und Palettieretechnik.

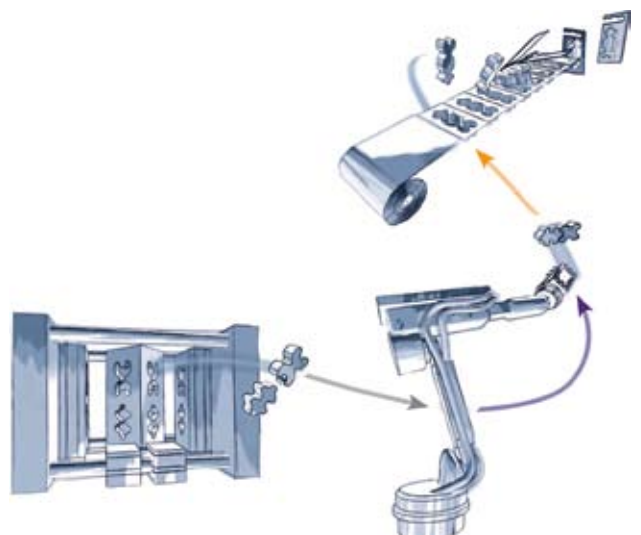

## Flexibel mit System

Investieren Sie heute nur in die Komponenten, die Sie aktuell für die Produktion brauchen. Das modulare Z.PACK-System bietet die Option, bei Bedarf gezielt nachzurüsten. Das reduziert Investitionskosten und macht flexibel.

Das Grundmodul ist der Einstieg in die Verpackungsbaureihe Z.PACK von ZAHORANSKY – mit effizientem Kosteneinsatz und neuester Technologie (Basisausführung: Materialzufuhr, Tiefziehen, Deckmaterial, Siegeln, Schneiden). Individuelle Baulängen (siehe Tabelle unten) bieten Raum für Erweiterungen.

Wir beraten Sie gerne, nennen Sie uns Ihre Anforderungen.

Z.PACK 4

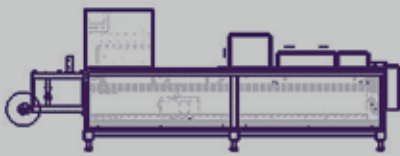

Z.PACK 5

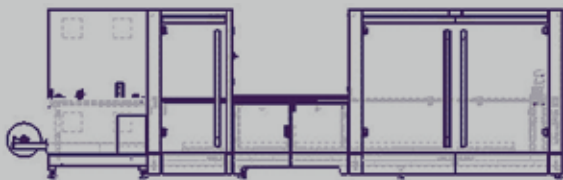

Z.PACK 6

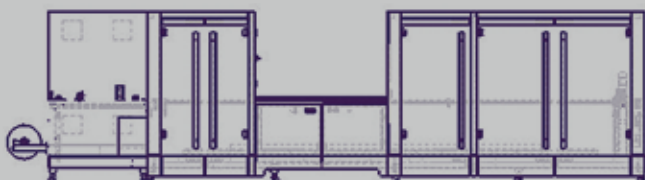

Z.PACK 8

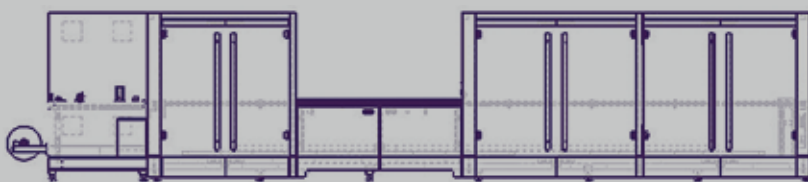

Z.PACK 11

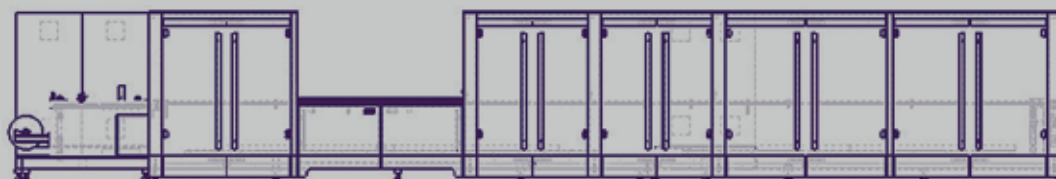

## Modul- übersicht\*

Folienwagen

Folieneinlauf

Erwärmen

Formen

Kamera

Kartoneinleger

Rollenständer

Heißsiegeln

Ultraschall-  
siegeln

Kühlen

Code-  
Prägestation

Perforation

Klappen

Reibanleger für  
Einlegeblatt

Inkjet

Laser

Knochenschnitt

Vollschnitt

Abfall-  
Rollenständer

Abfall-Häcksler

\*Der Platzbedarf je Modul variiert.

Anlage	Z.PACK <sub>4</sub>	Z.PACK <sub>5</sub>	Z.PACK <sub>6</sub>	Z.PACK <sub>8</sub>	Z.PACK <sub>11</sub>
Basismodule	5	5	5	5	5
mögliche Erweiterungen	-	1 Modul	2 Module	3 Module	5 Module
Baulängen	4 m	5 m	6 m	8 m	11 m

## Technische Daten

Anlage	Formatfläche (mm)	Formattiefe (mm)	Max. Taktzahl / Min.	Materialdicke (mm)
<b>Z.PACK</b> <sub>4</sub>	138 x 290	40	20	0,2–0,8
<b>Z.PACK</b> <sub>5</sub>	282 x 290	60	25	0,2–0,8
<b>Z.PACK</b> <sub>6</sub>	282 x 290	60	25	0,2–0,8
<b>Z.PACK</b> <sub>8</sub>	282 x 290	60	25	0,2–0,8
<b>Z.PACK</b> <sub>11</sub>	282 x 290	60	25	0,2–0,8
<b>Z.PACK</b> <sub>BAT</sub>	456 x 474	140	25	0,2–0,8
<b>Z.PACK</b> <sub>PB</sub>	138 x 290	60	20	0,2–0,8

Anlage	Kartongröße (mm)	Max. Taktzahl / Min.
<b>Z.PACK</b> <sub>CARTONER1</sub>	100 x 100 x 250	25
<b>Z.PACK</b> <sub>CARTONER2</sub>	110 x 150 x 240	15

[www.zahoransky.de](http://www.zahoransky.de)

ZAHORANSKY AG  
Anton-Zahoransky-Straße 1  
79674 Todtnau-Geschwend  
Germany  
fon +49 7671 997-0  
info@zahoransky.de

ZAHORANSKY Formenbau GmbH  
Bebelstraße 11a  
79108 Freiburg  
Germany  
fon +49 761 7675-0  
moulds@zahoransky-group.com

ZAHORANSKY AG Systemtechnik  
Hanferstraße 21  
79108 Freiburg  
Germany  
fon +49 761 885 09-0  
info@zahoransky.de