

## SPRITZGIESSWERKZEUGE

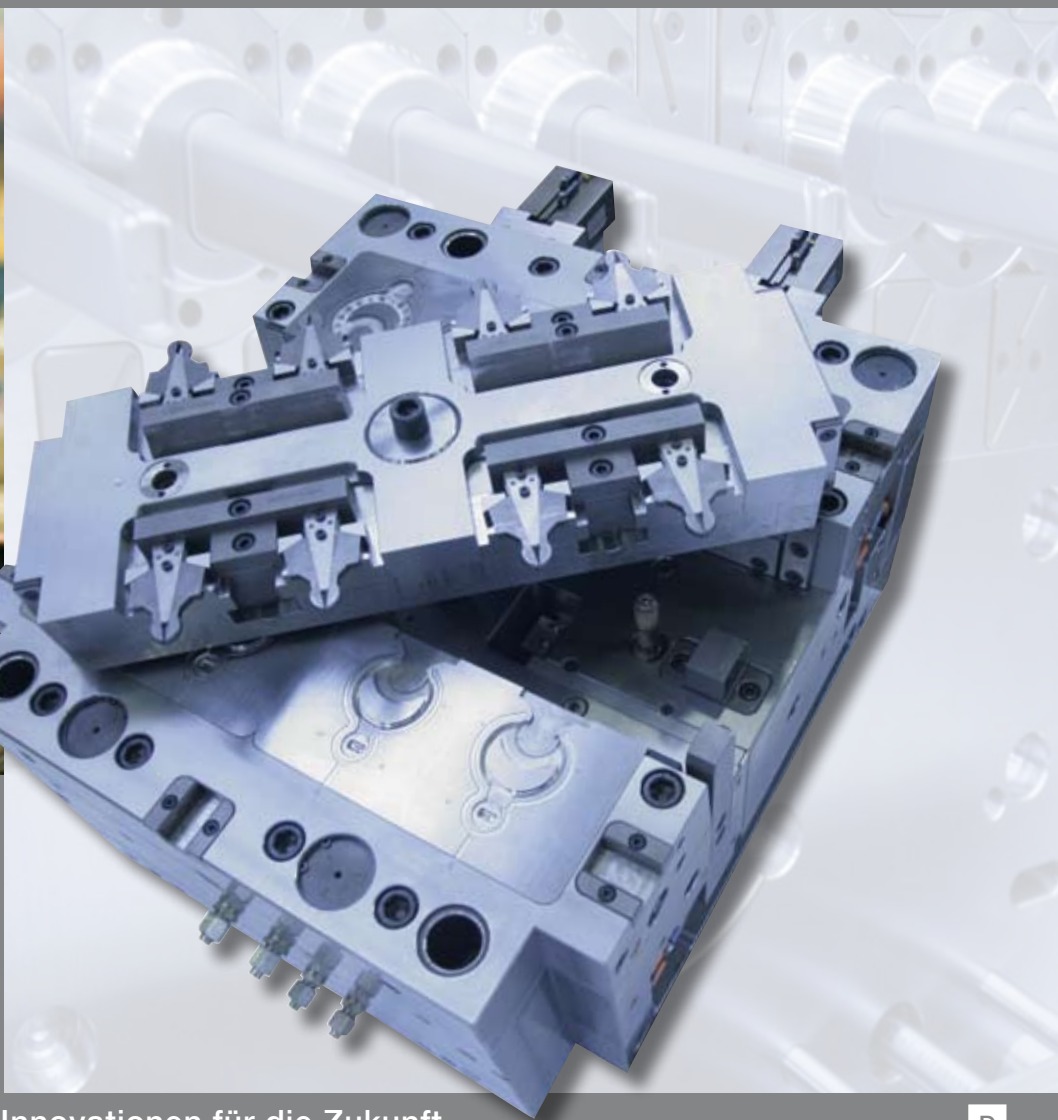

Innovationen für die Zukunft



## Innovativ & Zuverlässig

1964 gegründet, zählt ZAHORANSKY heute zu den führenden Herstellern von Spritzgiesswerkzeugen und überzeugt durch seinen hohen Qualitätsstandard und seine Zuverlässigkeit. 1984 – Bau des weltweit ersten 2K-Spritzgiesswerkzeuges für Zahnbürsten. Bis heute wurden von ZAHORANSKY weltweit über 1000 Mehrkomponenten-Spritzgiesswerkzeuge ausgeliefert.

Wer mit uns ein Projekt realisiert, kann sicher sein: Hier arbeiten Spezialisten, die in ständiger Verbindung mit ihren Kunden Ideen Gestalt geben, in Prozesse umsetzen, mit modernsten Fertigungstechnologien realisieren und das Produkt gezielt auf den Endverbraucher abstimmen.

Über 200 Mitarbeiter an 4 Standorten setzen sich dafür ein. Wer in enger werdenden Märkten erfolgreich sein will, benötigt Partner, die flexibel und schnell reagieren können. ZAHORANSKY nutzt die Vorgaben dieser Zeit für die eigene Zukunft und bietet seinen Geschäftspartnern aus aller Welt das ZAHORANSKY-Innovationszentrum.

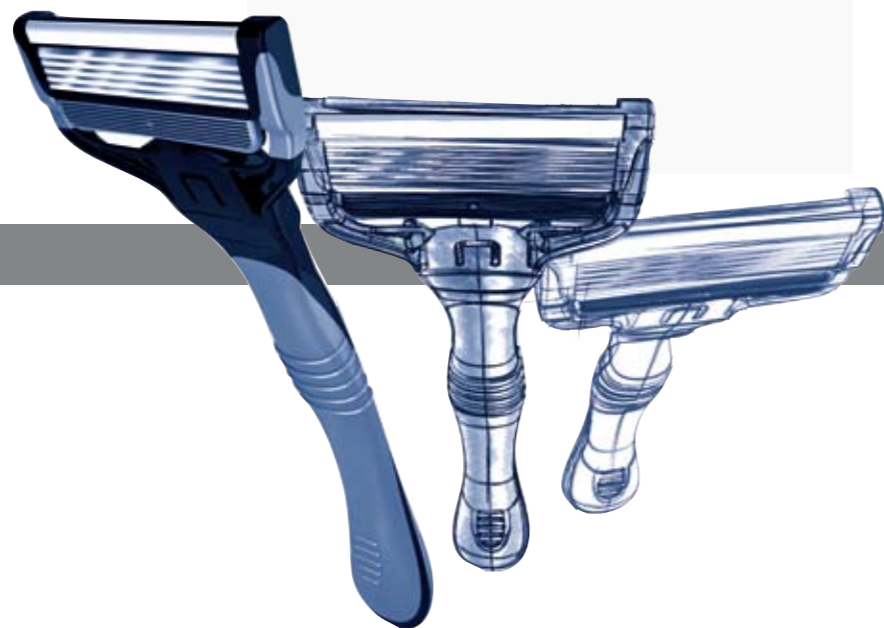

### Ideen entwickeln

Unsere Entwicklungsabteilung erarbeitet Lösungen für Marktanforderungen wie z.B. kürzere Produktzyklen, höhere Automatisierungen und immer speziellere Applikationen. Der eigene Werkzeugbau für Produktentwicklungen ist die Basis für die schnelle Umsetzung Ihrer Produktideen – vom ersten Entwurf bis zum fertigen Bauteil. Dabei hat Geheimhaltung stets oberste Priorität.

### ZAHORANSKY Formenbau heute:

- Über 200 Mitarbeiter an vier Standorten
- Globales Vertriebsnetz
- Ideenentwicklung im eigenen Innovationszentrum
- Zielführende Projektierung & Umsetzung
- Einsatz modernster Fertigungstechniken
- Flexibilität & schnelle Reaktionszeiten
- Individuelle Abstimmung des Produktes auf die Wünsche des Endverbraucher

### Serviceleistungen

Zur Optimierung und Endabnahme der Werkzeuge nutzen wir in unserem Technikum Spritzgiessmaschinen zwischen 40 und 400 Tonnen und bis zu vier Komponenten.

Bei Bedarf testen wir das neue Werkzeug mit Ihrer Maschine unter praxisnahen Bedingungen direkt in unserem Betrieb. Enge Zusammenarbeit mit den Kunden ist die Grundlage einer guten Partnerschaft.



- Gemeinsame Inbetriebnahme beim Kunden
- After-Sales-Service: Kundendienst & Wartung
- Techniker weltweit: 24-Stunden-vor-Ort Service

### One-Stop-Shopping-ZAHORANSKY-Systemlösungen

Von der Front bis zur Verpackungsmaschine – der Kunde erhält alles aus einer Hand. Das spart Wege und schafft klare Verantwortlichkeiten. Verschiedene Branchen nutzen unser langjähriges Know-how für individuelle Komplettlösungen:

- Bürstenindustrie
- Verpackungsindustrie
- Medizintechnik
- Schreibmittelindustrie

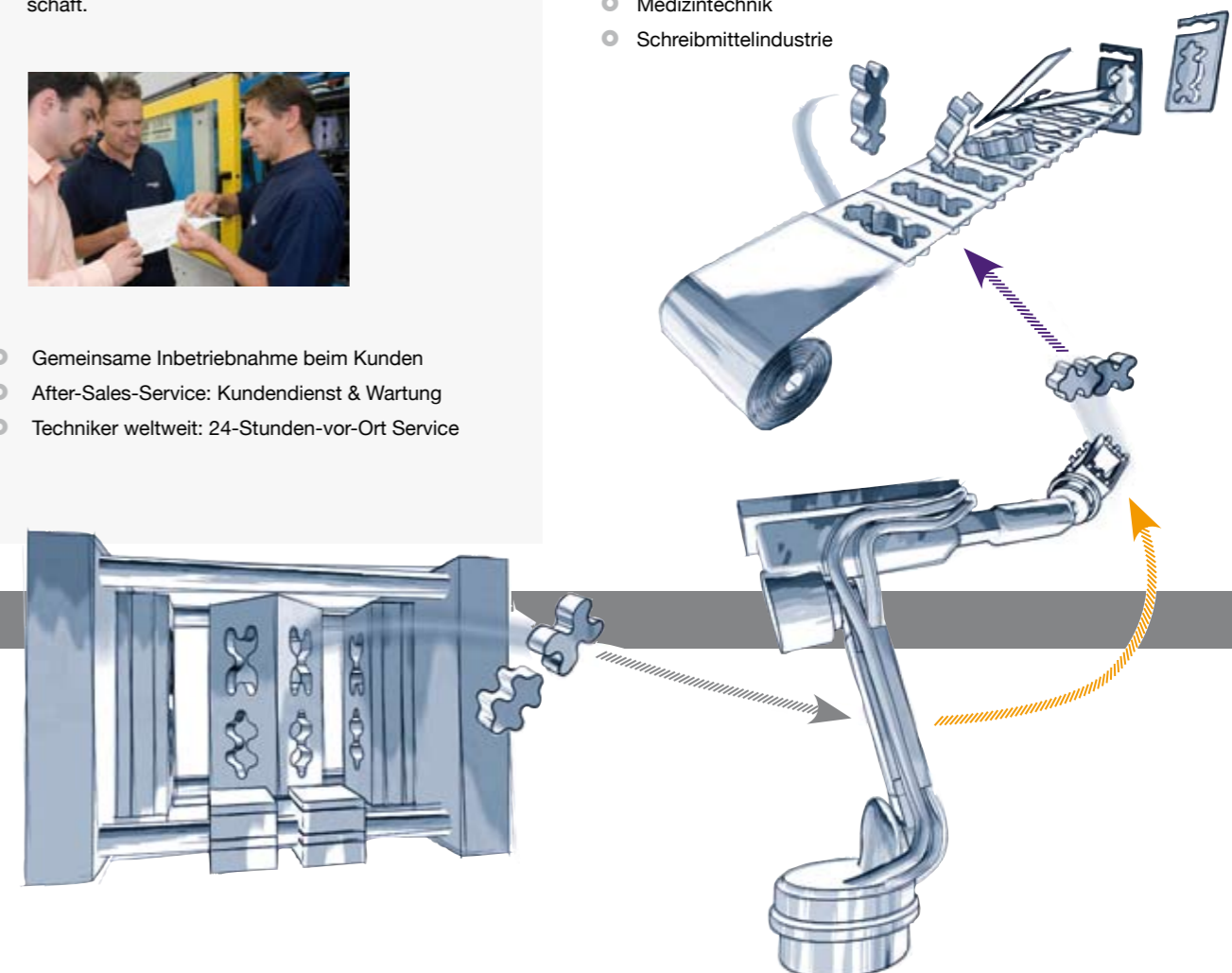

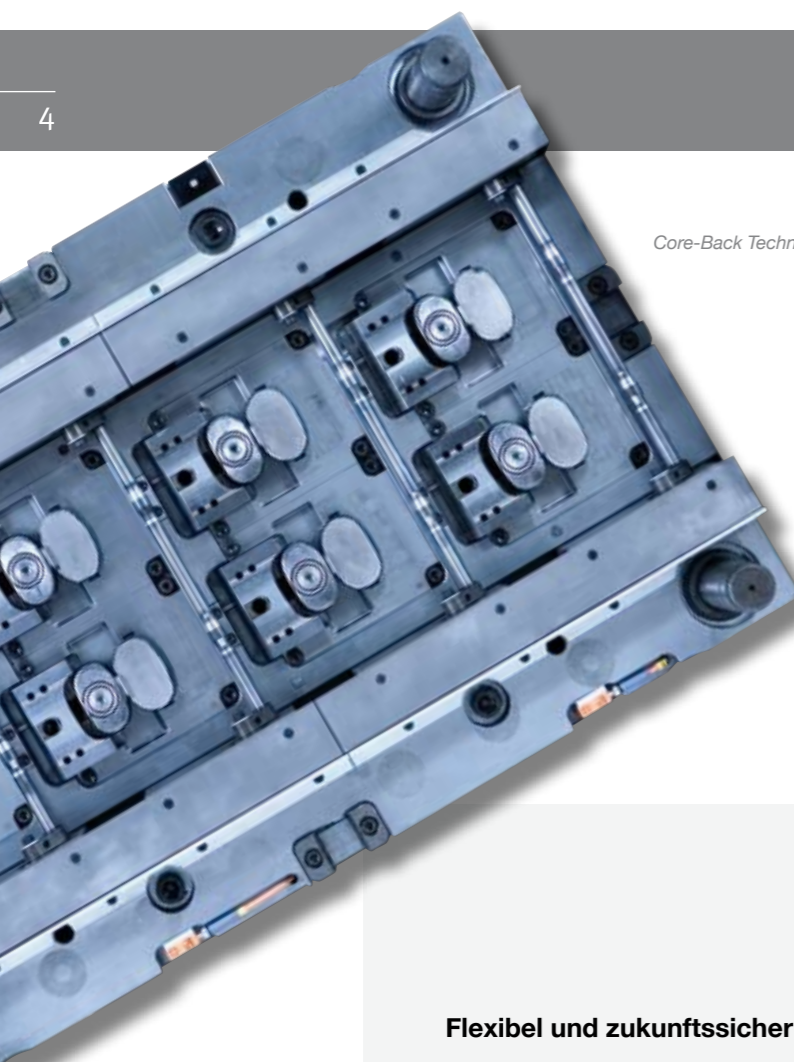

Core-Back Technologie

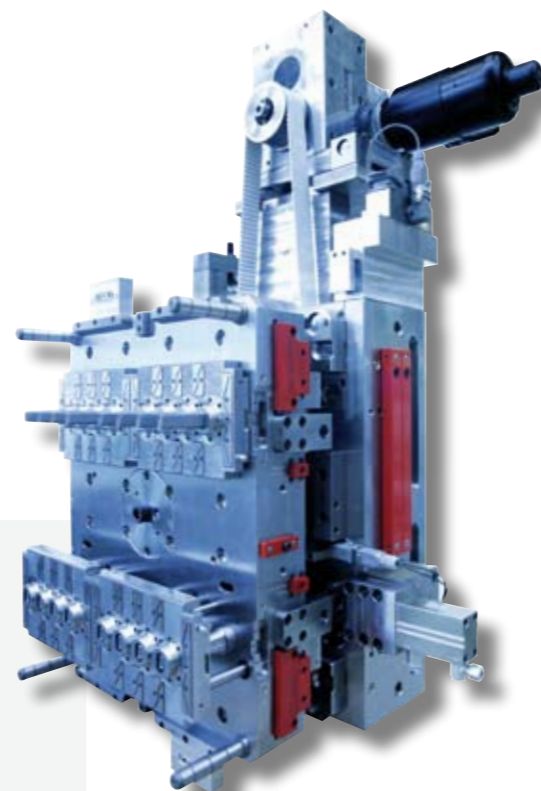

180° Drehplatte

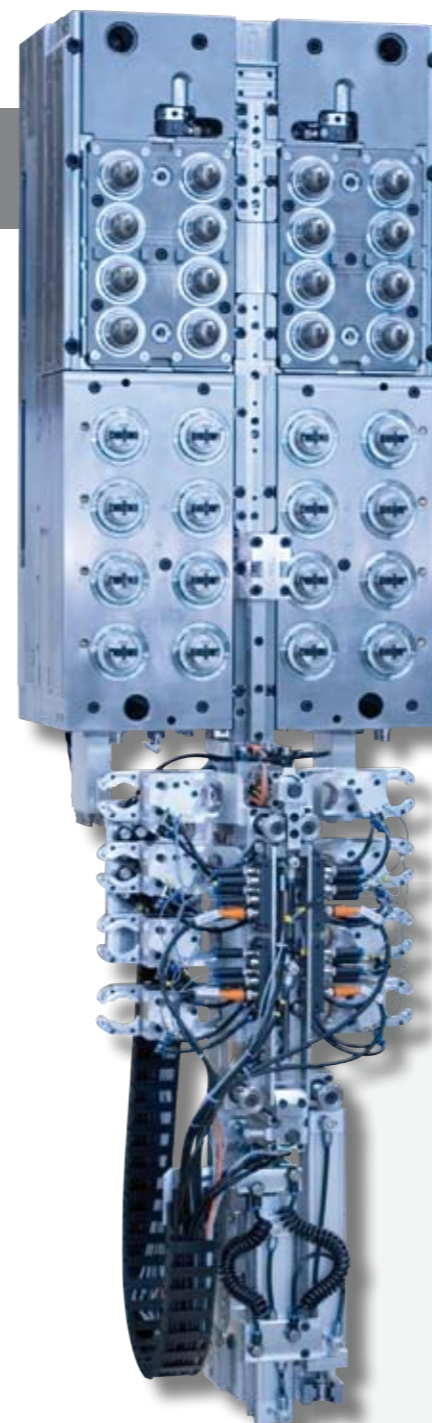

Werkzeuginternes Handling

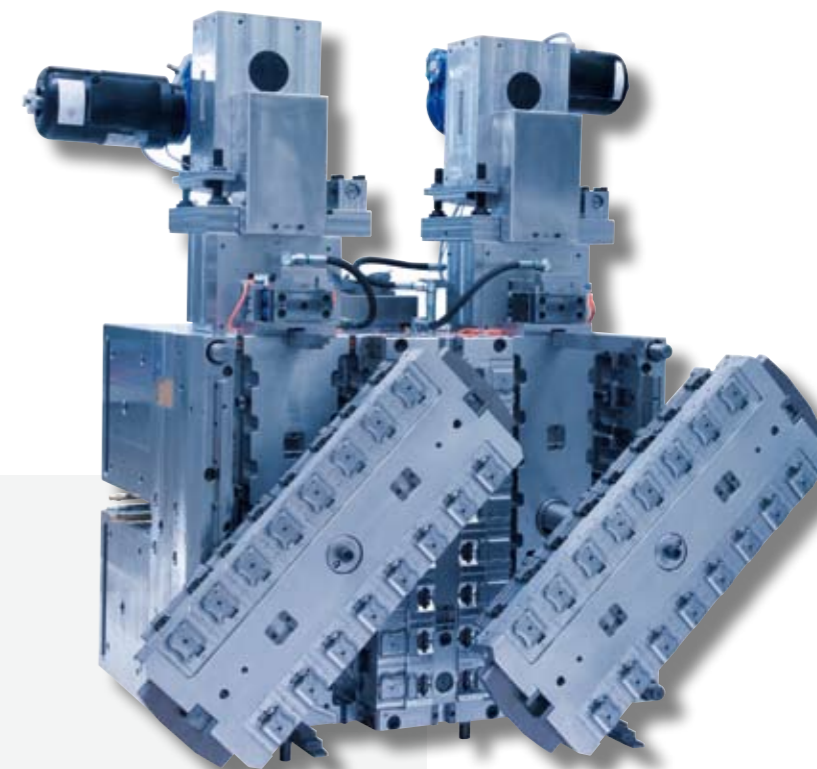

Doppelindexplatte

### Flexibel und zukunftssicher

Die modulare Werkzeugtechnik von **ZAHORANSKY** ermöglicht das Austauschen aller Kavitätsenteile am Werkzeug und auf der Spritzgiessmaschine. Sie trägt damit entscheidend zur Investitions- und Prozesssicherheit Ihrer Produktion bei.

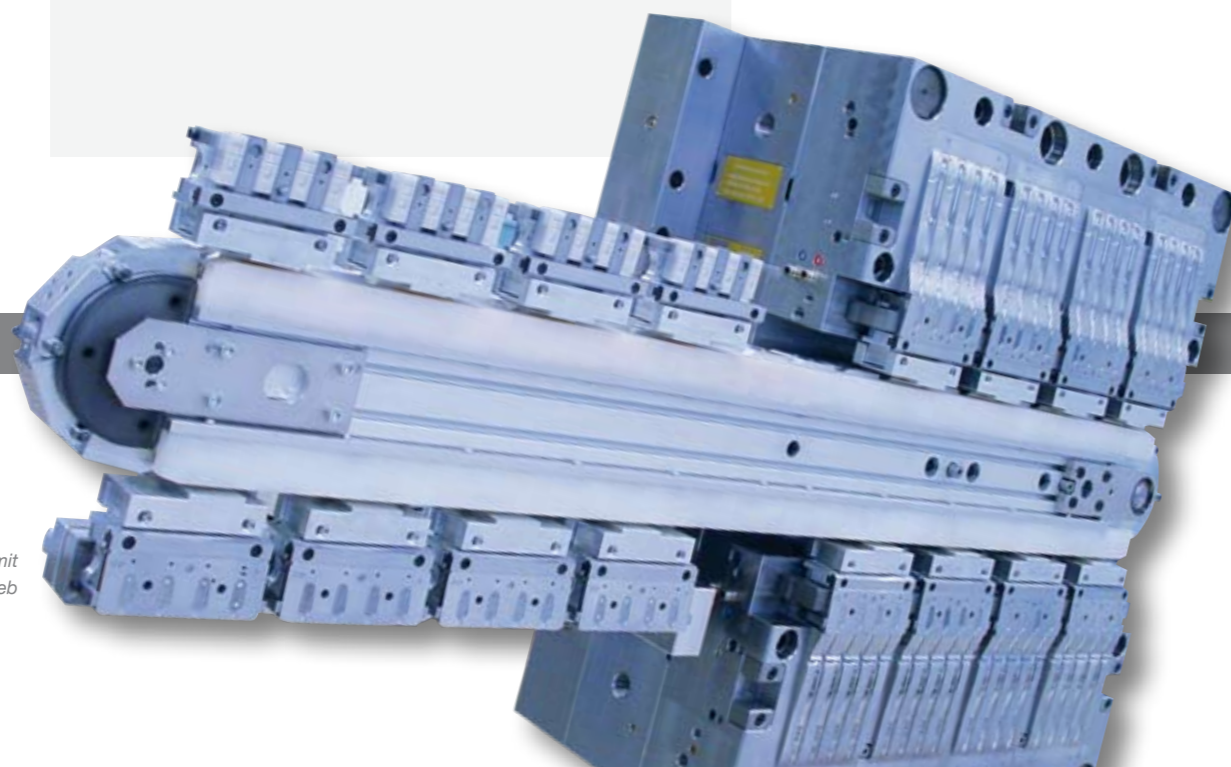

Werkzeuge mit Kettenmitteltrieb

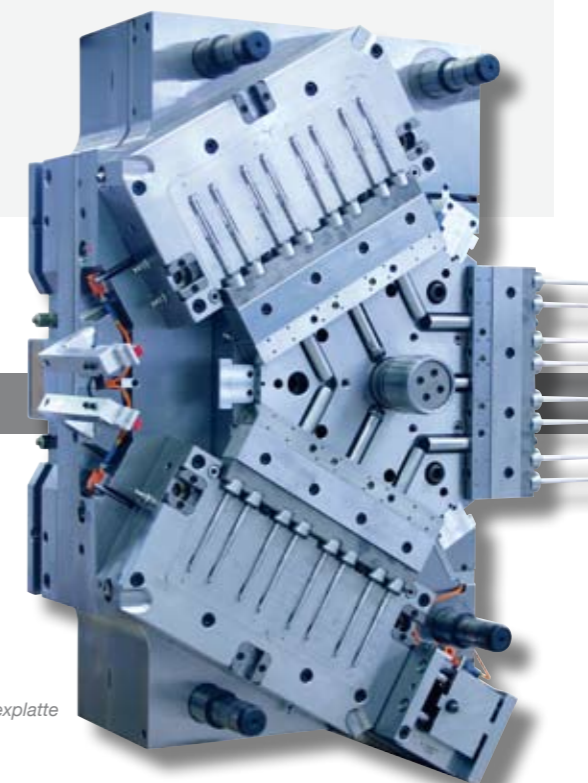

120° Indexplatte

An der Perfektion der Verarbeitung erkennt man die besondere ART von Produkten aus ZAHORANSKY-Spritzgiesswerkzeugen auf den ersten Blick



Innovative Mehrkomponententeile



Haushalts- & Hygieneartikel



Medizintechnik



Schreibgeräte



Zahnbürsten



Verpackungen

**→ ZAHORANSKY GROUP – Spritzgiesswerkzeuge für Ihren Erfolg**

Der Name **ZAHORANSKY** steht seit über 100 Jahren für Zuverlässigkeit, Präzision und ausgereifte Technik. Die ständig steigenden Forderungen unserer Kunden sind der Motor einer innovativen, rasanten und äußerst erfolgreichen Entwicklung des Hauses **ZAHORANSKY**. Aus einem kleinen Familienunternehmen hat sich eine weltweit tätige Unternehmensgruppe entwickelt.

Die Geschäftswelt hat sich zwischenzeitlich zwar verändert, geblieben ist jedoch die Liebe zur Technik und Perfektion – über Generationen hinweg. Rund 600 Mitarbeiter an zehn Standorten setzten sich hierfür ein. Als Komplettanbieter für:

- Kundenspezifische Systemlösungen
- Machbarkeitsanalysen & Produktionskonzepte
- Blisterverpackungsmaschinen
- Spritzgiesswerkzeuge
- Maschinen zur Herstellung von Bürsten und Besen

nimmt **ZAHORANSKY** auf dem Weltmarkt eine herausragende Stellung ein. Eine breite Produktpalette und die Entwicklung hin zum Systemanbieter unterstreichen diesen Führungsanspruch.



- **ZAHORANSKY S. A. Unipersonal**  
Logroño [Spain]
- **ZAHORANSKY Moulds & M. Pvt Ltd.**  
Coimbatore [India]
- **ZAHORANSKY Asia Ltd.**  
Hong Kong [China]
- **ZAHORANSKY Asia Ltd.**  
Shanghai [China]
- **ZAHORANSKY USA Inc.**  
Chicago [USA]

**ZAHORANSKY Formenbau GmbH**

Bebelstraße 11a  
79108 Freiburg im Breisgau  
Germany  
**fon** +49 [0] 7 61/76 75-0  
**fax** +49 [0] 7 61/76 75-142  
moulds@zahoransky-group.com

**ZAHORANSKY GmbH**

Gewerbestraße 8  
08237 Rothenkirchen  
Germany  
**fon** +49 [0] 3 74 62/6 53-0  
**fax** +49 [0] 3 74 62/6 53-50  
zro@zahoransky-group.com

**ZAHORANSKY-Köbelin GmbH**

Heerstraße 2  
79356 Eichstetten  
Germany  
**fon** +49 [0] 76 63/93 70-0  
**fax** +49 [0] 76 63/93 70-20  
zak@zahoransky-group.com



[www.zahoransky-group.com](http://www.zahoransky-group.com)

**ZAHORANSKY AG** [Headquarter]

Anton-Zahoransky-Straße 1  
79674 Todtnau-Geschwend  
Germany  
**fon** +49 [0] 76 71/997-0  
**fax** +49 [0] 76 71/997-299  
info@zahoransky-group.com

**ZAHORANSKY AG** [Systemtechnik]

Hanferstraße 21  
79108 Freiburg im Breisgau  
Germany  
**fon** +49 [0] 7 61/885 09-0  
**fax** +49 [0] 7 61/885 09-46  
zsys@zahoransky-group.com